

СВ М-63.00.000

Геометрия	Трубка	Материал доковин	Материал корпуса	Шаг ламели, мм	Толщина фольги, мм	Старое обозначение
25x21,65	φ9,52x0,3 <sup>①</sup>	Оц-1,2	Оц.-1,2	2,1	0,1 <sup>①</sup>	МРС-63.00.000

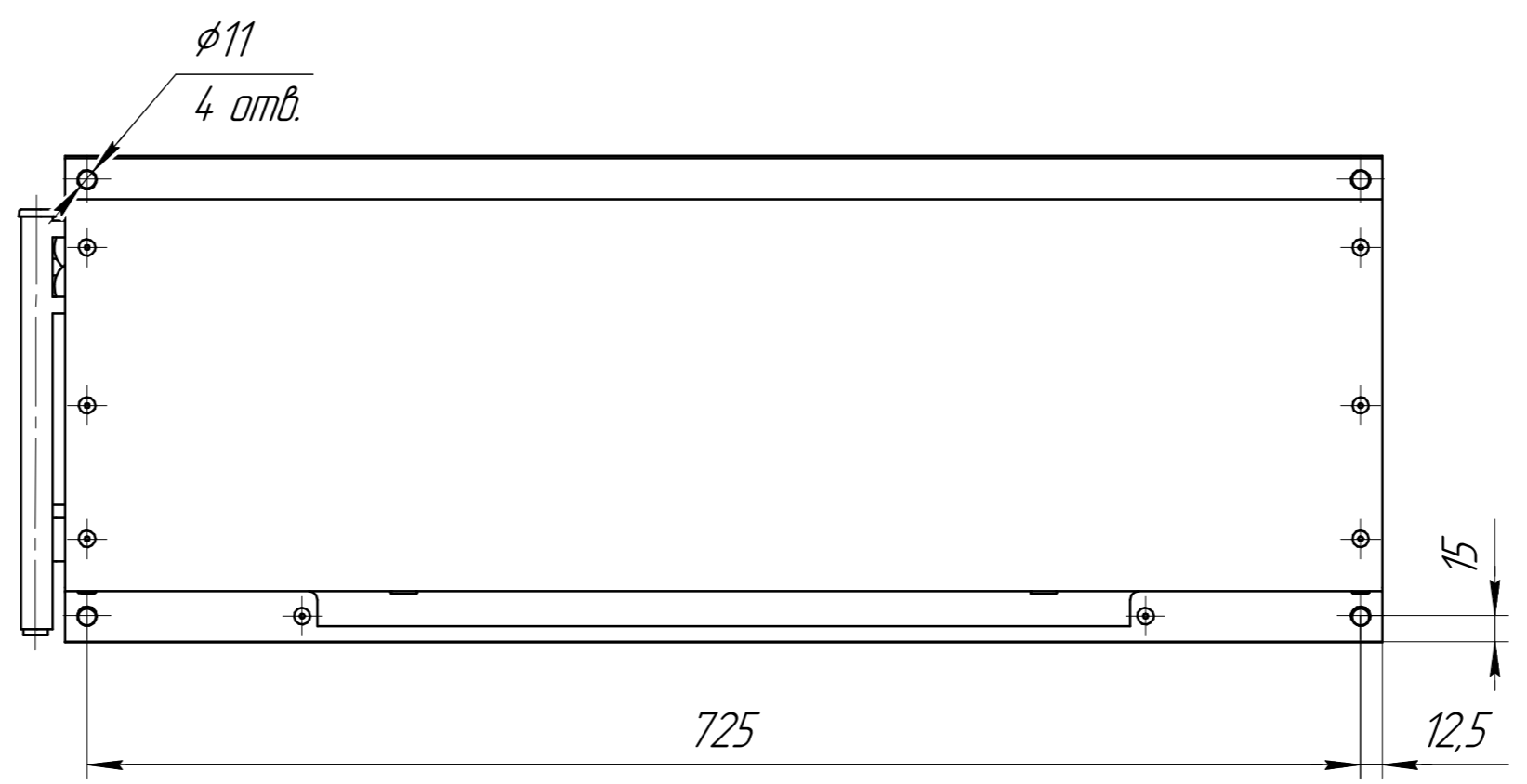
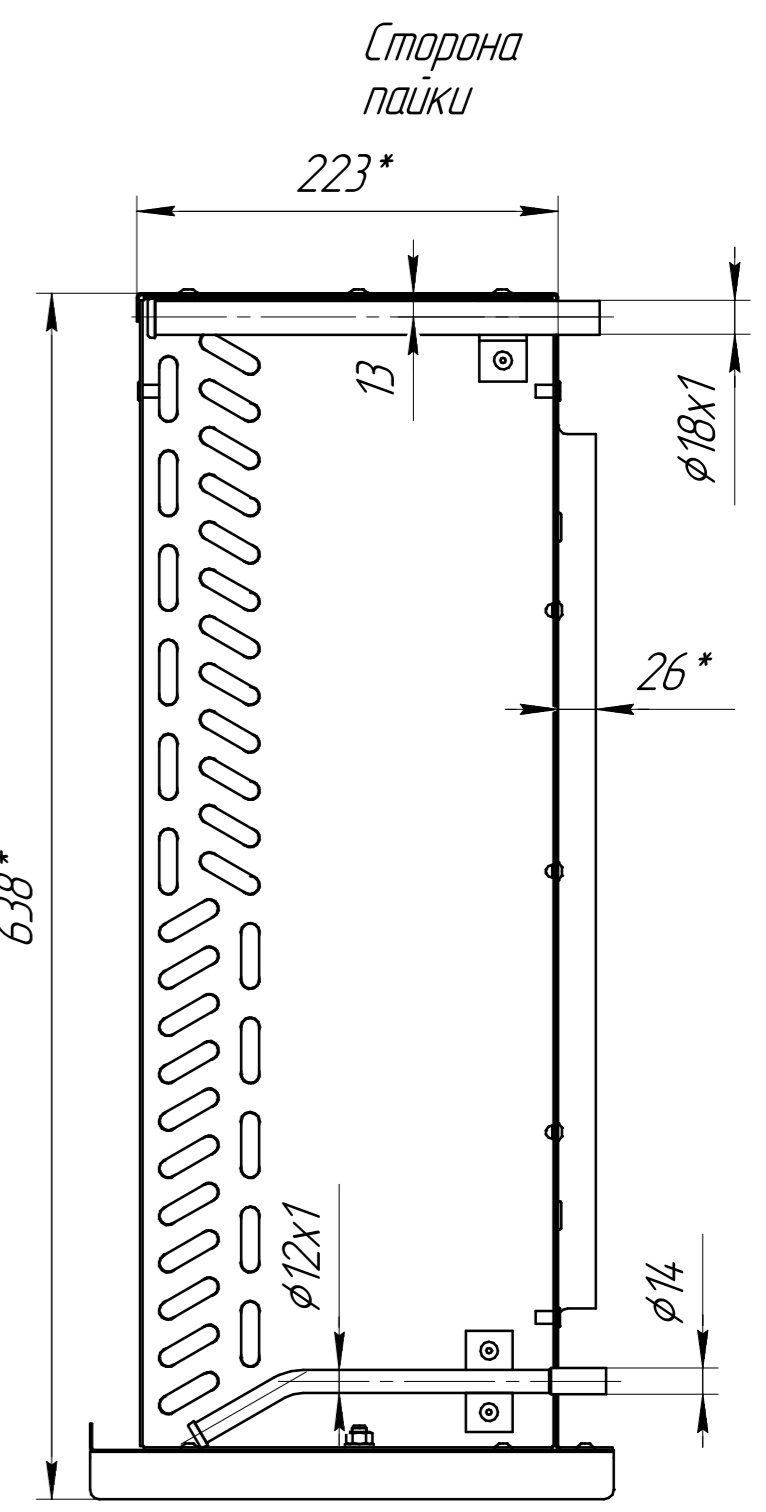
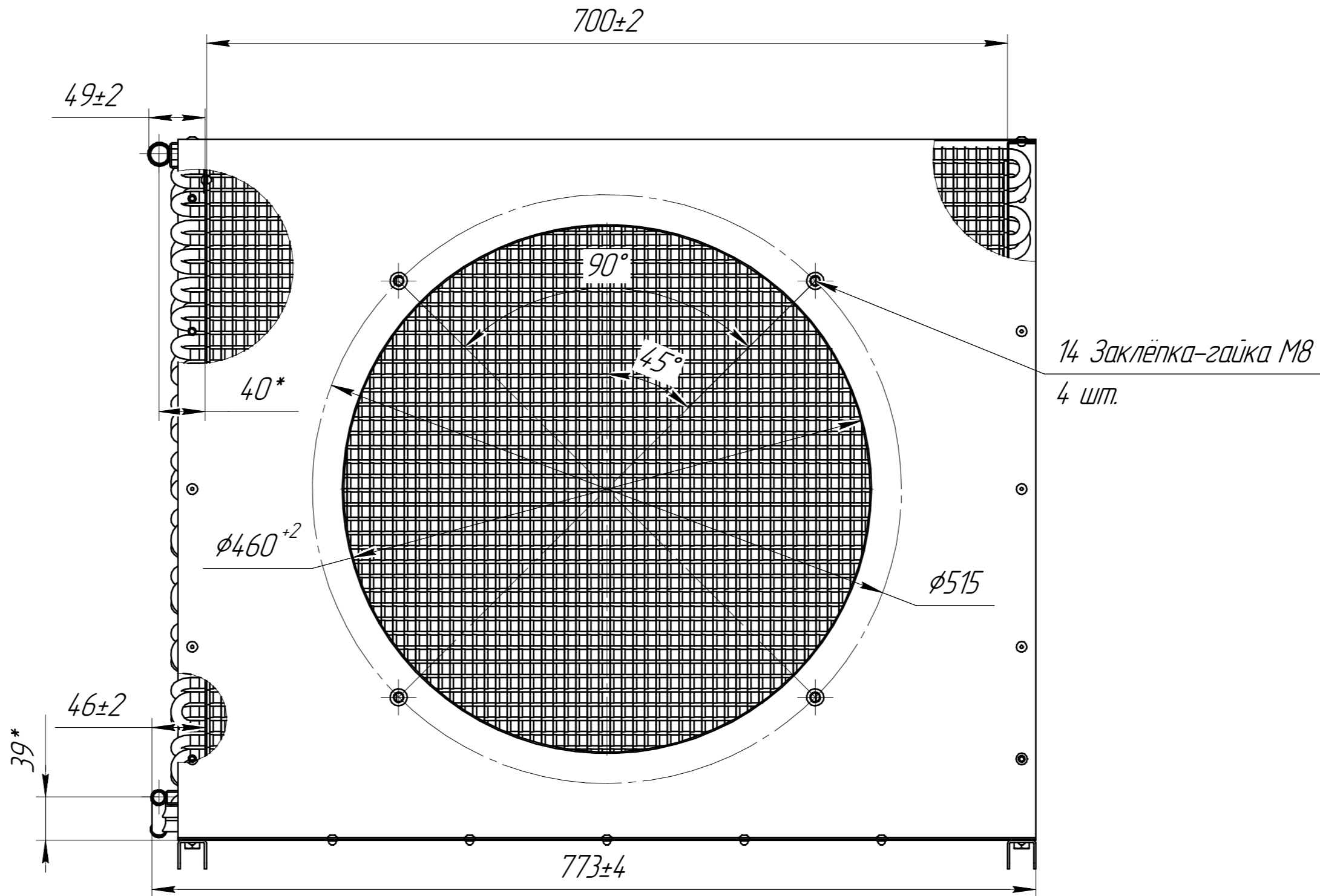
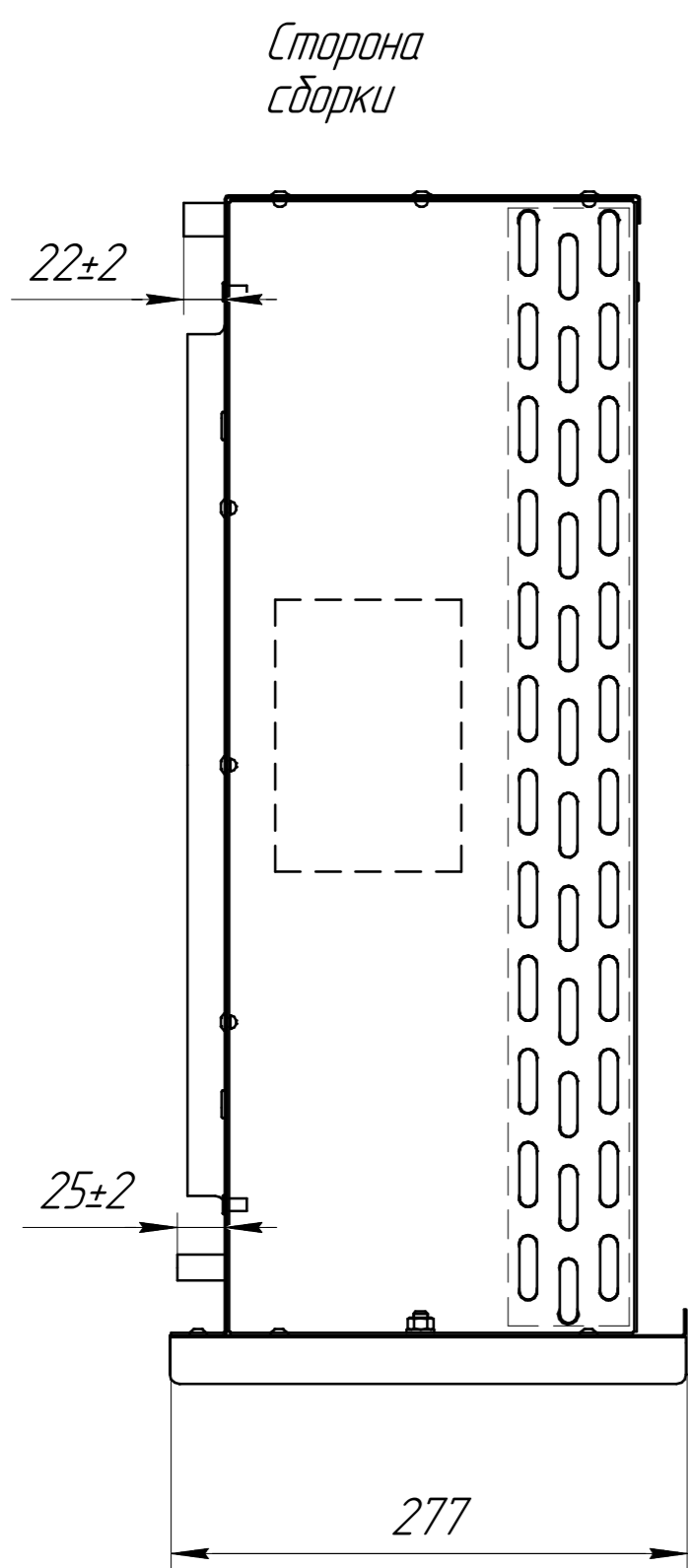

- 1\*Размеры для справок.
- Н14;h14 ±1/2IT14
- Перед пайкой внутреннюю поверхность очистить от грязи и возможных металлических частиц.
- После пайки батарею испытать на герметичность давлением сухого воздуха 30bar под уровнем прозрачной воды с температурой 40 С в ванне, имеющей подсвет.
- При хранении и транспортировании концы заглушить.

2	ИИ 8-1		26.02.2021
1	ИИ 12-2		19.03.2020
Изм. Лист	№ док.ум.	Подп.	Дата
Разраб.	Смирнов		27.02.2018
Проб.			
Т.контр.			
Н.контр.			
Утв.			

СВС М-63.00.000 СВ			
Конденсатор	Лит.	Масса	Масштаб
Сборочный чертеж			1:4
	Лист	Листов	1

Перв. примен.

Справ. №